

Шлицевое соединение
 12T-16/32DP
 ANSI B 92.1
 Посадка по доковым поверхностям
 Угол зацепления 30°
 Делительный диаметр $\phi 19,05$
 Наружный диаметр $\phi 20,9$
 Внутренний диаметр $\phi 17,68/17,58$

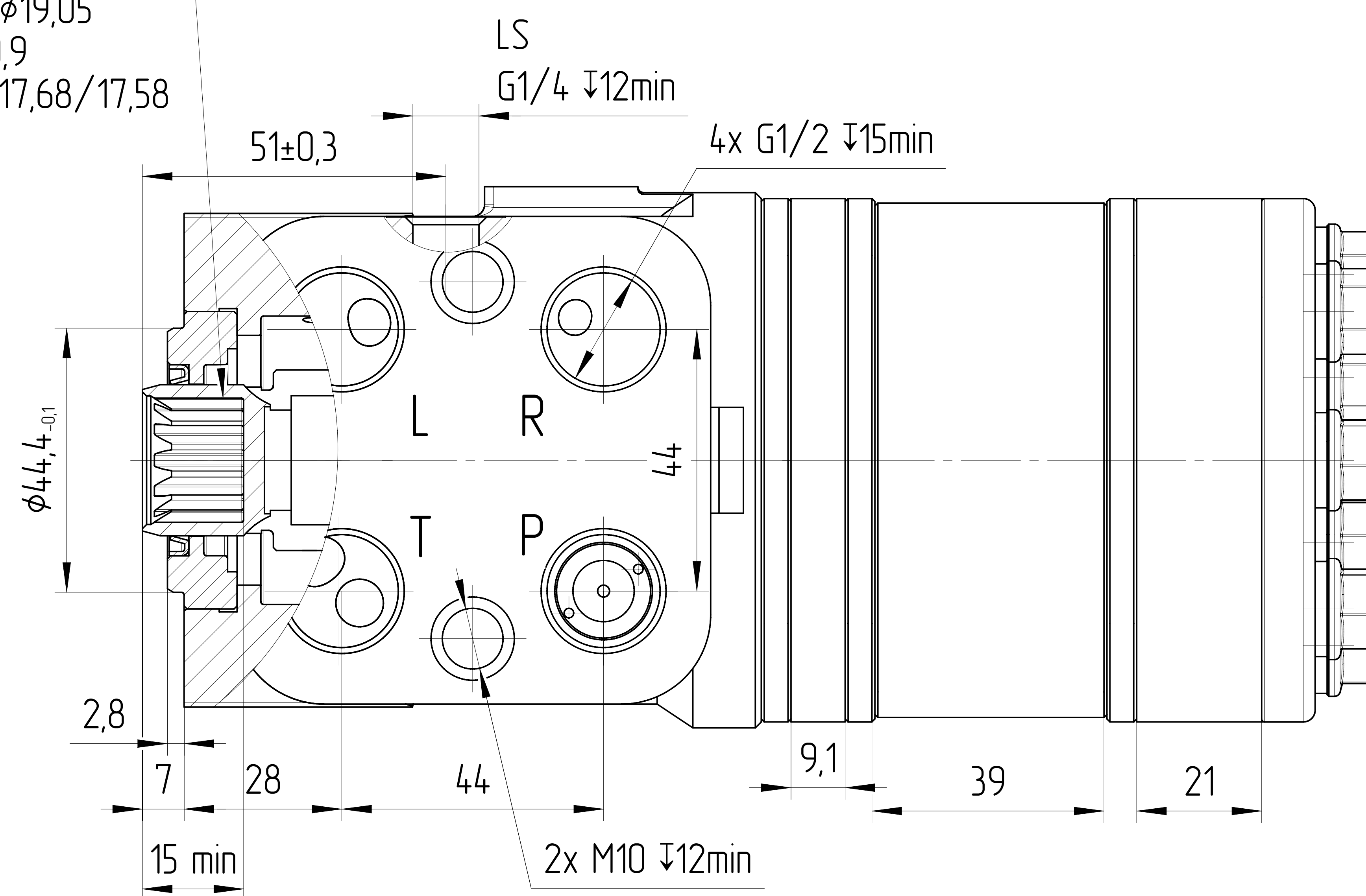
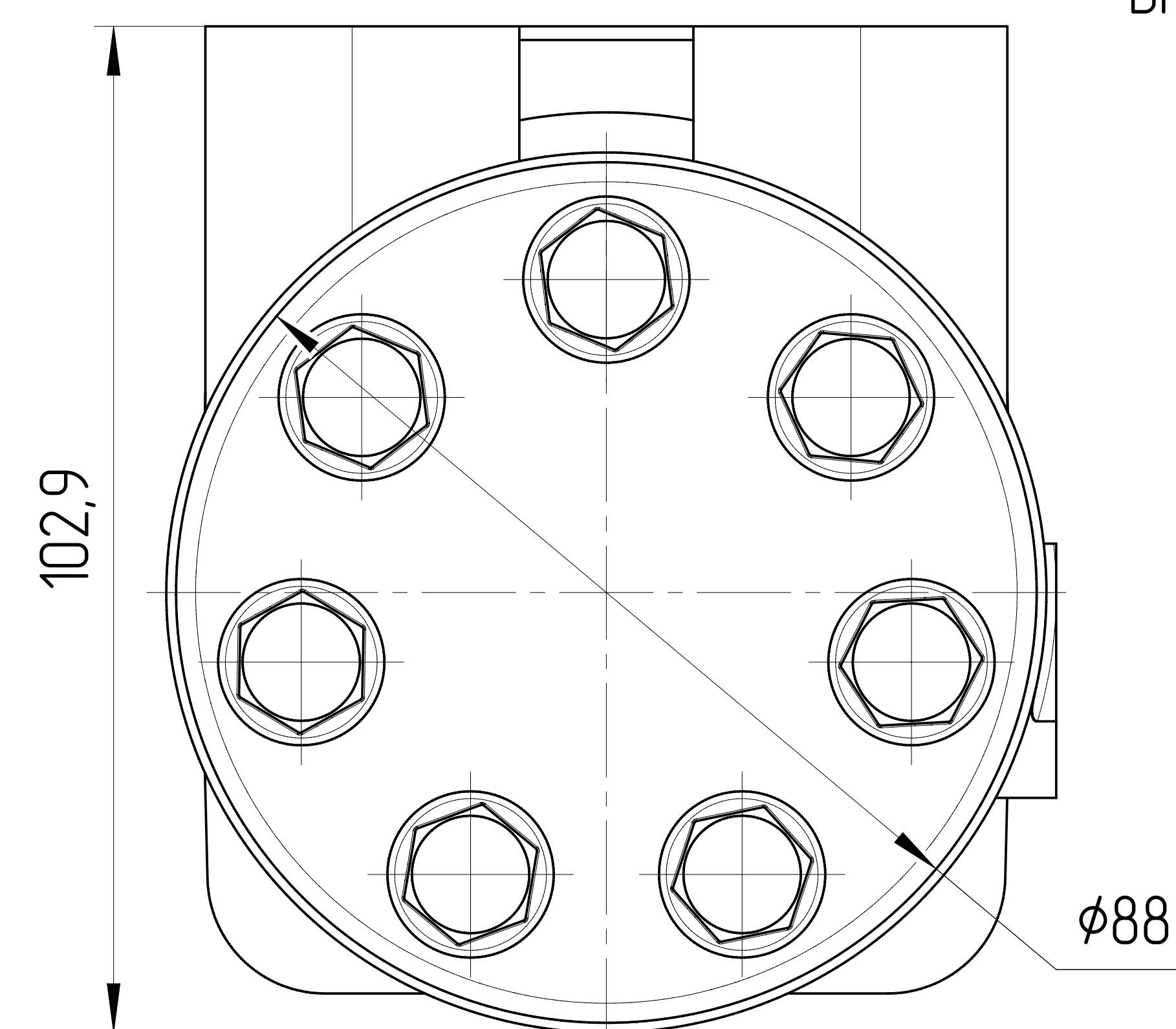

ОСНОВНЫЕ ХАРАКТЕРИСТИКИ НАСОСА ДОЗАТОРА			
МАРКИРОВКА	JSPD-70/230-175/235		
КОД ЗАКАЗА	JSU0120425		
РАБОЧИЙ ОБЪЕМ	МАКС	см ³	70 230
ДАВЛЕНИЕ	МАКС	L, R бар	210
	МАКС	P бар	210
	МАКС	T бар	40
НАСТРОЙКА ПРЕДОХРАНИТЕЛЬНОГО КЛАПАНА		бар	175±5
НАСТРОЙКА ПРОТИВОУДАРНОГО КЛАПАНА		бар	235±10
МАТЕРИАЛ САЛЬНИКОВ	NBR (Б.Н.КАУЧУК)		
ЦВЕТ	ЧЕРНЫЙ	RAL 9005	
ТЕМПЕРАТУРА ОКРУЖАЮЩЕЙ СРЕДЫ	МИН (ХОЛОДНЫЙ СТАРТ)	[°C]	-50
	МАКС	[°C]	+50
РАБОЧИЙ ТЕМПЕРАТУРНЫЙ ДИАПАЗОН ЖИДКОСТИ	МИН	[°C]	-45
	МАКС	[°C]	+120
ОБЪЕМНЫЙ КПД	НЕ МЕНЕЕ		0,92
ПОЛНЫЙ КПД	НЕ МЕНЕЕ		0,80
ТОНКОСТЬ ФИЛЬТРАЦИИ	НОМИНАЛЬНАЯ	[мкм]	25
МОМЕНТ ВРАЩЕНИЯ ВЕДУЩЕГО ВАЛА	НЕ БОЛЕЕ	[Н*м]	136
КРУТЯЩИЙ МОМЕНТ НА ХВОСТОВИКЕ ЗОЛОТНИКА	ДИАПАЗОН	Н*м	1,7-2,8

0. НАИМЕНОВАНИЕ ДЛЯ ЗАКАЗА:
 НАСОС ДОЗАТОР JSPD-70/230-175/235 (JSU0120425)
 1. ЦВЕТ ПОКРАСКИ: ЧЕРНЫЙ RAL 9005.
 2. ТЕМПЕРАТУРА ОКРУЖАЮЩЕЙ СРЕДЫ от -50°C до +50°C;
 3. РАБОЧИЙ ТЕМПЕРАТУРНЫЙ ДИАПАЗОН ЖИДКОСТИ ОТ -45°C до +90°C, КРАТКОВРЕМЕННО ДО +120°C;
 4. КРУТЯЩИЙ МОМЕНТ НА ХВОСТОВИКЕ ЗОЛОТНИКА 1,7-2,8 Н*м
 5. НЕОКРАШЕННЫЕ ПОВЕРХНОСТИ ПOKРЫВАЮТСЯ АНТИКОРРОЗИЙНЫМ ПРЕДОХРАНЯЮЩИМ СПРЕЕМ. НА ПОРТЫ СТАВЯТСЯ ЗАГЛУШКИ. КОНЕЦ ВАЛА ЗАЩИЩЕН ПЛАСТИКОВОЙ ЗАГЛУШКОЙ, ПРЕДОХРАНЯЮЩЕЙ ВАЛ ОТ МЕХАНИЧЕСКИХ ПОВРЕЖДЕНИЙ. ЗАГЛУШКИ ДЕМОНТИРУЮТСЯ ВРУЧНУЮ.

ISO-E		Шлицевое соединение	Разработчик	Дата	Лист номер	Код заказа
Общий параметр шероховатости поверхности: Ra [µm]	Разработ	Дата	001	СМ. ТАБЛИЦУ		
Максимальное округление немаркированных краев и переходов: R0.5 (0.5x45)	Утвердил	Дата	Marie Horák	2105 2025		
Общие допуски согласно ISO 2768 Класс точности: c	Материал					
Точность для размеров, не указанные в чертеже, в соответствии с ISO 2768 c	Масса [kg]	Масштаб				
+0.5 -0.3 +3 -2 +6 -4 +30 -20 +120 -80 +400 -200 +1000 -600 +2000 -1000	1:1					
+0.2 -0.1 +0.3 -0.2 +0.5 -0.4 +0.8 -0.6 +1.2 -0.9 +2.0 -1.5 +3.0 -2.0 +4.0 -3.0	CAD - dft.					
Производство			 ГАБАРИТНЫЙ ЧЕРТЕЖ НАСОС ДОЗАТОР JSPD-70/230-175/235 Этот чертеж является интеллектуальной собственностью JSE Group. Без разрешения официального представителя его нельзя копировать, воспроизводить или предоставлять третьим лицам. Все права защищены.			
			A2			